

Consejos para los Padres

Calendario

Escuela Secundaria
Los Padres
¡aún hacen la diferencia!

Domingo	Lunes	Martes	Miércoles	Jueves	Viernes	Sábado
		1 Coleccione fotos y recuerdos de los años de su hijo en la escuela secundaria. Serán un regalo de graduación valioso.	2 Anime a su hijo para crear algunas resoluciones escolares. Escríbalas y guárdelas en un lugar seguro.	3 Aparte tiempo para escuchar lo que su hijo le cuente de sus nuevos maestros y clases.	4 Su hijo puede necesitar materiales especiales para la escuela. Haga planes para tenerlos temprano.	5 A los chicos que participan en actividades extracurriculares les va mejor. ¿Hay una actividad que le interesa a su hijo?
6 Si no hay actividad que le interese a su hijo, averigüe cómo puede comenzar un club o una actividad que le gustaría.	7 ¿Tiene su hijo un horario para estudiar regularmente? Aparte tiempo cada día para la tarea, lectura y repaso.	8 Hoy es Día Internacional de los Literatos. Asegúrese que todos en la familia tengan una tarjeta de biblioteca.	9 Tenga límites en las salidas de su hijo con sus amistades durante la semana escolar.	10 Ayude a su hijo a pensar en cosas que pueda estudiar si tiene 10 minutos. Esos pocos tiempos valen la pena.	11 ¿Tiene su hijo una incapacidad para aprender? Haga que vea si puede sentarse enfrente de la sala de clases.	12 Compre un calendario grande. Haga que su hijo anote los proyectos y exámenes mayores en él.
13 Desafíe a su adolescente para que esté físicamente apto. Fije un plan en el cual ambos participen.	14 Muchas escuelas venden calendarios con listas de eventos. Compre una copia y planee asistir a un evento este mes.	15 ¿Cuándo fue la última vez que le dijo a su adolescente que lo amaba? Dígaselo hoy.	16 Infórmese cuando la escuela tiene la fiesta de Noche de Regreso a la Escuela. Asegúrese que va a asistir.	17 Hoy es el Día de la Ciudadanía. ¿Qué significa para su familia ser un buen ciudadano? ¿En la escuela?	18 ¿Tareas antes de la cena? Tenga bocadillos sanos a la mano. Los chicos con hambre no se pueden concentrar.	19 Lleve a su hijo a desayunar. Haga que esto sea una tradición mensual.
20 Los accidentes automovilísticos son la causa de muchas muertes de jóvenes. Asegúrese que su hijo use el cinturón.	21 Vayan a la biblioteca. Exploren la sección de temas realísticos—aprendan sobre una materia que le interesa a su hijo.	22 ¿La mejor manera para prepararse para un examen de entrada a la universidad? Apagar la TV y leer.	23 ¿Sabe qué drogas usan los adolescentes hoy en día? Pídale información al consejero de la escuela.	24 Mantenga una lista de cosas para hacer. Si las anota es menos probable que olvide lo que tiene que hacer.	25 Pídale a su adolescente su opinión sobre una idea o problema que usted tenga. Escuche bien su respuesta.	26 ¿Es su hogar un lugar "amigable para chicos"? Pregunte a su joven qué podría hacer para que su casa sea un lugar acogedor.
27 Los adolescentes no son muy mayores para leer en voz alta. Empiece hoy a leer en voz alta un libro favorito.	28 ¿Es su hijo perezoso para la lectura? Pídale al bibliotecario que sugiera un libro ligado a una película popular.	29 Los adolescentes normalmente necesitan dormir más de lo que duermen. Fije un horario regular para irse a la cama.	30 Sólo 37 por ciento de los chicos hacen ejercicio regularmente—pero 35 por ciento miran por lo menos 3 horas de TV.	<h1>Septiembre 2009</h1>		

© 2009 The Parent Institute®, una división de NIS, Inc. Puede ser reimpresso de acuerdo a los derechos listados en *Los Padres ¡aún hacen la diferencia!* Escuela Secundaria. 1-800-756-5525

Consejos para los Padres

Calendario

Escuela Secundaria
Los Padres
¡aún hacen la diferencia!

Domingo	Lunes	Martes	Miércoles	Jueves	Viernes	Sábado
<h1>Octubre 2009</h1>				1 Las discusiones con los jóvenes son inevitables. No siempre hay que tener la última palabra—no luchen para tener poder.	2 Déle más responsabilidades como el levantarse solo, haciendo sus citas con el médico, etc.	3 Pasen 10 minutos por la noche preparándose para el día siguiente, así las mañanas serán más fáciles.
4 Mire un espectáculo de TV con su joven. Discuta cómo refleja o no los valores morales de su familia.	5 Ayude a hacer la conexión entre derechos y responsabilidades—los derechos vienen con responsabilidades.	6 Sea que esté en el primer o último año de secundaria, su hijo debería de informarse sobre carreras profesionales.	7 ¿Tiene el servicio de email? Utilícelo para escribirle a su joven. Muchas veces le podrá decir cosas que no diría en persona.	8 ¿Le gustaría a su hijo ganar dinero? (A la mayoría de los jóvenes les gustaría.) Tal vez pueda abrir su propio negocio.	9 Hagan la Noche de los Hijos en la Cocina. ¡Su joven aprenderá a cocinar, a comunicarse y a cooperar!	10 Hable de temores relacionados con la escuela. ¿Está su joven preocupado de que alguien lo acose? ¿Se siente seguro?
11 Dé un ejemplo de respeto. No tolere insultos, faltas de respeto en la familia.	12 Vayan a la biblioteca y saquen un libro popular que usted y su joven puedan leer y discutir juntos.	13 ¿No hay tarea? Haga que su joven repase o lea por adelantado. El tiempo diario para estudiar es justo eso.	14 Desafíe a los miembros de la familia para que aprendan dos o tres palabras nuevas cada semana.	15 ¿Está su hijo planeando ir a la universidad? Pida al consejero el horario de exámenes de entrada a la universidades.	16 Hable de los peligros fumar marihuana. Limita la habilidad del cerebro de absorber y retener información.	17 ¿Está desordenado el cuarto de su joven? Fije la alarma por 15 minutos para que limpie antes de que salga.
18 Es el mes de la Guerra Contra el Hambre. Hagan algo para aliviar el hambre en su pueblo o en el mundo.	19 Si su hijo comete un error, separe el hecho del individuo. El hecho fue malo, no el niño.	20 Los jóvenes dicen más con sus actos que con palabras. Haga un esfuerzo para "escuchar" sus acciones.	21 Los chicos muchas veces no saben decir <i>no</i> . Practiquen diferentes situaciones en las que debería decir <i>no</i> .	22 Haga que su joven tenga un cuaderno cuando esté leyendo para anotar palabras nuevas y las pueda buscar después.	23 ¿Viene un examen importante? Haga una lista de las posibles preguntas (y respuestas). Es un buen repaso.	24 Hable de las condiciones favorables para el estudio. Saber cómo él aprende le ayudará a tener éxito.
25 Tengan "Una Noche de Familia." Coman palomitas de maíz. Siéntense con un libro, un vídeo u organicen un juego.	26 Vayan a la biblioteca. Saquen informaciones de universidades y otras oportunidades educacionales.	27 Este es el cumpleaños de Theodore Roosevelt. Hablen de cómo podrían cuidar el medio ambiente.	28 Vean los buenos y los malos puntos de una discusión. Su joven debe responder como él pensaría que usted lo haría.	29 Esta noche, ponga una nota en la almohada de su hijo que le diga que lo quiere.	30 Hable con su hijo sobre en qué consiste una buena amistad.	31 Lleve a su joven a desayunar. Ninguna agenda—nada más conversar.

© 2009 The Parent Institute®, una división de NIS, Inc. Puede ser reimpresso de acuerdo a los derechos listados en *Los Padres ¡aún hacen la diferencia!* Escuela Secundaria. 1-800-756-5525

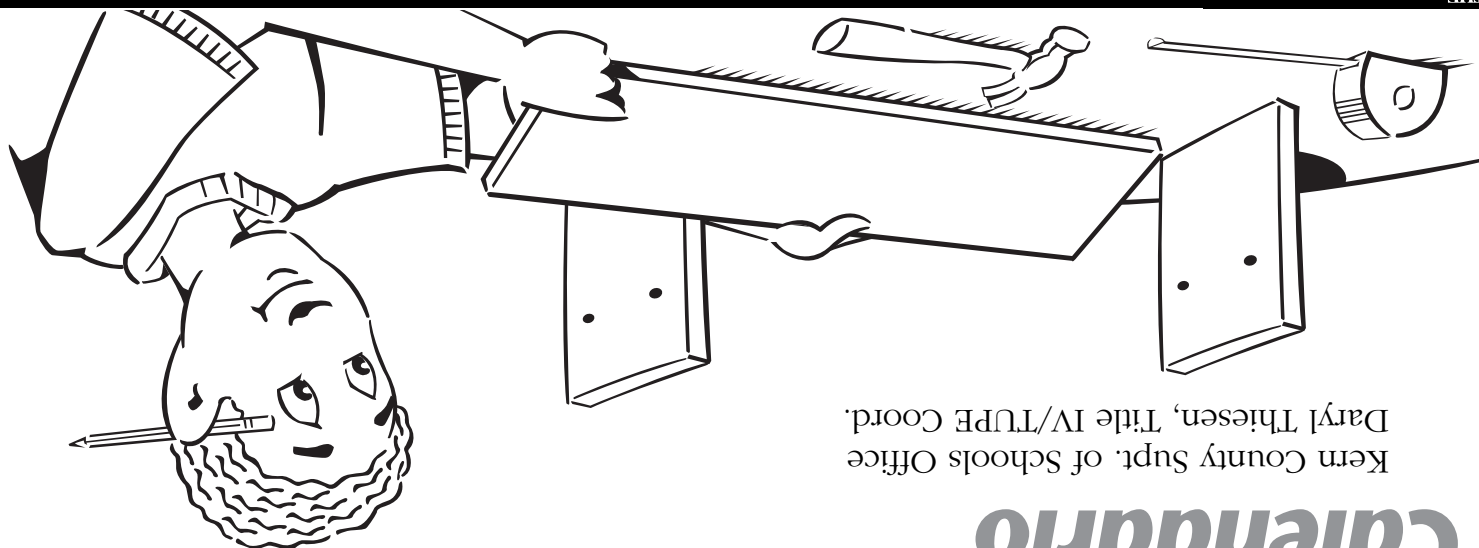

Kern County Supt. of Schools Office
Daryl Thiesen, Title IV/TUPE Coord.

Consejos para los Padres

Calendario

Escuela Secundaria

Consejos para los Padres

Calendario

Escuela Secundaria
Los Padres
¡aún hacen la diferencia!

Domingo	Lunes	Martes	Miércoles	Jueves	Viernes	Sábado
1 Este mes planee ir con su joven a una reunión de la comunidad o de la mesa directiva del distrito.	2 Ayude a su hijo a escribir su hoja de vida aunque esté joven. Puede incluir honores, trabajos y servicio voluntario.	3 Permita que su hijo investigue cómo y cuándo se puede registrar para votar.	4 Trabaje en su "tarea" junto con su hijo—pague las cuentas, escriba cartas o lea.	5 No espere hasta que su hijo hable del tema del SIDA. Busque un programa de TV o un artículo para abordarlo.	6 ¿Aprende su joven visualmente? Haga que elabore unos cuadros o tarjetas de memoria para ayudarlo a memorizar.	7 ¿Aprende su joven mejor escuchando? Haga que grabe ideas claves, después escuchen la cinta para estudiar.
8 Busque algo para aprender con su joven. Es una buena manera para conocer mejor a su hijo en otro nivel.	9 Una noche de esta semana mire con su adolescente su programa favorito en la TV. Después hablen juntos sobre el mismo.	10 Antes de involucrarse en un conflicto, pregúntese, "¿Vale la pena batallarse o podemos llegar a un acuerdo?"	11 Ayude a su hijo a fijar sus prioridades. Sus tareas vienen primero que el trabajo, la TV o pasar tiempo con los amigos.	12 Es el cumpleaños de la sufragista Elizabeth Cady Stanton. Hablen de cómo está cambiando la posición de la mujer.	13 ¿Mucha tarea? Sugiera que su hijo haga la más difícil primero.	14 Si su adolescente todavía no lava su ropa, enséñele cómo.
15 Busque una actividad de voluntarios que puedan realizar como familia.	16 Es la Semana de la Educación en los EE.UU. Trate de visitar la escuela de su hijo esta semana.	17 Es la Semana de la Conciencia sobre Geografía. Háganse preguntas de su estado, provincias y capitales mundiales.	18 Cuando vaya a la biblioteca, pida la dirección web de la misma. Anime a su hijo a visitar la biblioteca en línea.	19 Pida ver la tarea de su joven. Hable sobre el conocimiento útil que está adquiriendo para toda su vida.	20 Practiquen estimados. ¿Cuánto tiempo para terminar mi tarea? ¿Hasta dónde llegaré con un tanque de gasolina?	21 Recorte una caricatura o artículo que le gustará a su joven. Póngalo en su lugar en la mesa al desayunar.
22 Déle una cámara a su hijo y pídale que grabe "Un día en la vida de nuestra familia."	23 Si su joven llega a casa con una mala tarjeta de notas, trate de no enojarse. Ayúdele a fijar metas claras.	24 ¿Quiere un automóvil su hijo? Haga que realice un análisis de costo. Incluya el seguro y el mantenimiento.	25 Cuando estudie, use dos marcadores diferentes: uno para datos importantes y el otro para hechos específicos.	26 Esta noche haga que sea una noche 'Sin TV'. En vez de eso, lean.	27 ¿Hay una universidad cerca? Haga planes para visitarla con su adolescente.	28 La mayoría de los chicos se toman su primer trago en la casa. Bloquee el acceso al alcohol cuando no esté en casa.
29 Deje que su joven traiga un amigo con ustedes para ir al cine y déjelos que se sienten separados. Hable de ello después.	30 Es el cumpleaños de Mark Twain. Saquen uno de sus libros. Tomen turnos para leerlo en voz alta.	<h1>Noviembre 2009</h1>				